

GARMIN.

бързо ръководство

EDGE® 800

GPS-БАЗИРАН БАЙК-КОМПЮТЪР С АКТИВЕН ЕКРАН



© 2010–2011 Garmin Ltd. или филиалите му

Всички права са запазени. Някоя част от ръководството не се възпроизвежда, копира, изпраща, разпространява или записва на какъв да е носител без изрично писмено съгласие на Garmin. Garmin с настоящото дава разрешение за сваляне на едно копие от това ръководство на хард диск или друго запамятаващо устройство за разглеждане и печат на едно копие от ръководството, при условие, че е включен пълния текст от тази бележка за права. Принтването и свалянето са само при условие, че всяко неоторизирано търговско разпространение и ревизия на ръководството е забрането.

Информацията в документа може да се промени без предупреждение. Garmin си запазва правото да променя или подобрява своите продукти и да прави промени в съдържанието без да е задължен

да информира кой да е човек или организация за такива промени и подобрения. Посетете www.garmin.com за текущи ълдейти и информация за този и други продукти на Garmin.

Garmin®, Garmin Training Center®, и Edge®, са търговски марки на Garmin Ltd. или филиалите му, регистрирани в USA и други държави. Garmin Connect™, GSC™, ANT™, и ANT+™ са търговски марки на Garmin Ltd. или филиалите му. Тези търговски марки не може да се ползват без изричното съгласие на Garmin.

Стартиране

ВНИМАНИЕ

Винаги се консултирайте с лекаря си преди да започнете или промените тренировка. Вижте *Важна информация за продукта и безопасността* в продуктовата кутия на уреда за предупреждения и друга важна информация.

При първо ползване на Edge®, изпълнете следните задачи:

1. Заредете Edge (стр. 2).
2. Инсталирайте Edge (стр. 2).
3. Включете Edge (стр. 3).
4. Локализирайте спътници (стр. 5).
5. Настройте пулсомера (допълнителен аксесоар) (стр. 5) и сензора за каданс GSC™ 10 (допълнителен аксесоар) (стр. 6).
6. Излезте да карате (стр. 9).
7. Запишете карането (стр. 9).

8. Свалете Garmin Connect™ или Garmin Training Center® софтуер (стр. 9).
9. Прехвърлете историята към компютъра (стр. 10).

За батерията

ВНИМАНИЕ

Продуктът съдържа lithium-ion батерия. Вижте *Важна информация за продукта и безопасността* в продуктовата кутия на уреда за предупреждения и друга важна информация.

Уредът се захранва от вградена lithium-ion батерия, която зареждате чрез AC зарядно или USB кабел, включен в комплекта.

БЕЛЕЖКА: Уредът не се зарежда, когато външната температура е извън обхвата от 32°F–113°F (0°C–45°C).

Зареждане на Edge

БЕЛЕЖКА

За да предпазите от корозия, напълно изсушете mini-USB порта, защитното капаче и корпуса около тях преди да започнете зареждане и свържете с компютър.

1. Свържете AC зарядното с мрежата.
2. Отстранете защитното капаче ① от mini-USB порт ②.



3. Вкарайте малкия край на AC зарядното в mini-USB порта.
За да свържете уреда с компютър чрез USB кабел, вижте стр. 10.
4. Заредете напълно уреда.
Напълно заредена батерия захранва уреда до 15 часа преди ново зареждане.

Инсталиране на Edge

За най-добро GPS приемане, позиционирайте монтажното за байка така, че предната част на Edge да е ориентирана към небето. Вие може да инсталирате монтажното на рамката (показано на стр. 3) или на дръжките.

1. Изберете сигурно място за монтаж на Edge, където той да не пречи на безопасното каране на байка.

2. Поставете гумения диск ① на гърба на монтажното.
Гумените краища съвпадат с гърба на монтажното, така че то да стои на място.

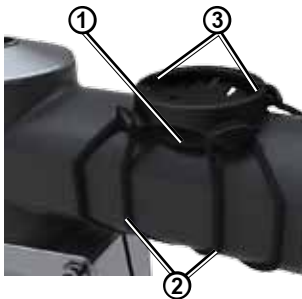

3. Поставете монтажното на рамката на байка.
4. Свържете монтажното здраво с използване на двата ремъке ②.
5. Позиционирайте отворите на гърба на Edge със зъбците на монтажното ③.

6. Натиснете леко и завъртете Edge по посока на часовата стрелка, докато се заключи в мястото си.



Освобождение на Edge

1. Завъртете Edge по посока на часовата стрелка, за да го освободите.
2. Отстранете Edge от монтажното.

Включване на Edge

Натиснете и задръжте .

Конфигуриране на Edge

Първия път, в който включите Edge, ще бъдете поканен да конфигурирате системните настройки и потребителския си профил.

- Следвайте екранните инструкции, за да извършите първоначалните настройки.
- Активирайте и сдвоете ANT+™ сензорите при конфигурирането, ако Вашият Edge включва пулсометр и GSC 10:
 - Ако имате пулсометр, изберете **Yes**. За информация по настройките, вижте стр. 5.
 - Ако имате сензор за скорост/каданс, изберете **Yes**. За информация по настройките, вижте стр. 6.
 - Ако имате ANT+ динамометр, изберете **Yes**. За информация вижте стр. 12.

Бутони



	Натиснете, и задръжте за включване / изключване. Натиснете за да видите статуса и настоите светлина
LAP/ RESET	Натиснете за създаване на нова обиколка. Натиснете и задръжте за запис на прехода и нулиране на таймера.
START/ STOP	Натиснете за старт / стоп на таймера.

Екранни бутони

	Изберете за да видите спътниците и да отворите меню GPS настройки.
	Изберете за да отворите меню настройки. Когато гледате маршрут, изберете за да видите допълнително възможности.
	Изберете за изтриване на маршрут или тренировка.
	Изберете за да затворите страница без да записвате.
	Изберете за да запишете промените и затворите страницата.
	Изберете за връщане към предишна страница.
	Изберете за да смените страница.
	Изберете за да въведете част от името.

Ползване на осветление

Кликнете по екрана за включване.

Локализиране на спътникови сигнали

Процесът отнема 30-60 секунди.

1. Излезте на открито.
2. Предната част на уреда трябва да е насочена към небето.
3. Изчакайте, докато уредът локализира спътници.

Не започвайте да се движите, докато не изчезне страницата за локализиране на спътници.

Поставяне на пулсомера

БЕЛЕЖКА: Ако нямате пулсомер, пропуснете тази част.

Поставете пулсомера директно на кожата, точно под гърдния кош. Той трябва да е достатъчно стегнат, за да не се мести при колоезденето.

1. Свържете монитора за следене на пулса ① с каишката.



2. Навлажнете двата електрода ② на гърба на каишката за да създадете добра връзка между гърдния си кош и предавателя.

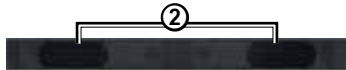

3. Увийте каишката около гърдния си кош и я свържете.
Логото на Garmin трябва да е горе в дясно.
4. Приближете устройството в обхвата (3м) на пулсомера.

СЪВЕТ: Ако данните за сърдечния ритъм са статични или не се появяват, пробвайте да притегнете каишката към гърдния си кош или загрейте за 5–10 минути.

След като сложите пулсомера той е в режим на очакване и е готов да изпраща данни. Когато пулсомера е свързан, се появява съобщение и знакът  остава на страницата със статуса.

Инсталиране на GSC 10

NOTE: Ако нямате GSC 10, пропуснете тази част.

Двата магнита трябва да са позиционирани със съответните им индикационни ленти към Edge за да получава данни.

1. Поставете GSC 10 на рамката на веригата (на противоположната страна на предавките).

БЕЛЕЖКА: Поставете плоската ① или тригълната гумена подложка между GSC 10 и рамката на веригата за по-стабилен захват.

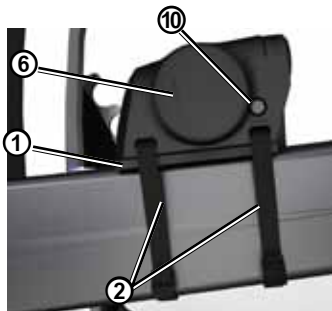

2. Хлабаво прикрепете GSC 10 с две каишки ②.
3. Прикрепете педалния магнит ③ към рамото на педала с помощта на лепящата повърхност и каишка ④.

Педалния магнит трябва да е на не повече от 5мм от GSC 10. Индикационната линия ⑤ на педалния магнит трябва да е подравнена с индикационната линия ⑥ на GSC 10.

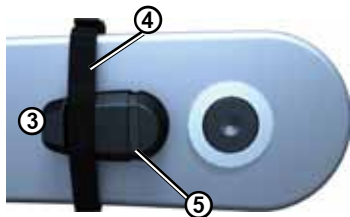

4. Развийте магнита за спици ⑦ от пластмасовата част.

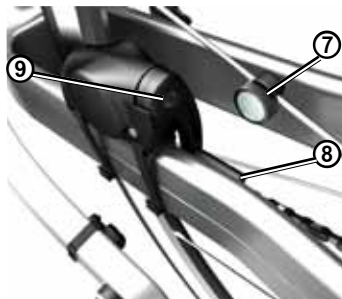

5. Вкарайте спицата в прореза на пластмасовата част и затегнете леко.

- Магнита може да е обърнат обратно на GSC 10 ако няма достатъчно място между сензора и спицата. Магнита трябва да е на едно ниво с индикационната линия ⑧ на сензора.
6. Отпуснете винта ⑨ на рамото на сензора.
 7. Преместете рамото на сензора в рамките на 5мм от магнита на спицата.
Може да наклоните GSC 10 към някой от магнитите за да се подравнят по-добре.
 8. Натиснете бутона **Reset** ⑩ на GSC 10.
Светодиодът светва в червено, после в зелено.

9. Завъртете педалите за тест.
Светодиодът примигва в червено всеки път, когато магнита на педала мине покрай сензора, и в зелено, на всяко преминаване на магнита на спицата.

БЕЛЕЖКА: Светодиодът мига само при първите 60 пъти след стартиране. Натиснете отново **Reset** при нужда.

10. Когато всичко е подравнено и работи правилно, затегнете каишките, винта на сензора и магнита на спицата.
Garmin препоръчва затягане от 1.9 до 2.4 lbf/in за осигуряване на непромокаема връзка на рамото на сензора на GSC 10.

Когато GSC 10 е свързан, се появява съобщение, и иконите  остават на страницата със статуса.

Колоездене

За да записвате история, трябва първо да локализирате спътникови сигнали (стр. 5) или да свържете своя Edge към ANT+™ сензор.

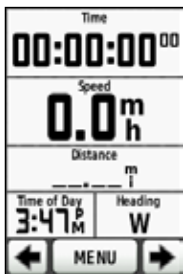

1. На страницата с таймера натиснете **START** за да започнете. Историята се записва само докато таймера работи.
2. След като приключите с колоезденето, натиснете **STOP**.

Записване на данните

Задръжте бутона **RESET** за да запазите данните от колоезденето и да нулирате таймера.

Използване на безплатен софтуер

Garmin осигурява два софтуерни варианта за записване и анализиране на данните от колоезденето.

- Garmin Connect е Уеб-базиран софтуер.
 - Garmin Training Center е софтуер, който няма нужда от връзка с Интернет след инсталацията.
1. Отидете на www.garmin.com/intosports.
 2. Изберете вашия продукт.
 3. Натиснете **Software**.
 4. Следвайте инструкциите.

Прехвърляне на историята към вашия компютър

БЕЛЕЖКА

За да предотвратите корозия, старателно подсушавайте mini-USB порта, предпазната капачката, и около тях преди зареждане или от свързване към компютър.

1. Свържете USB кабела към свободен USB порт на вашия компютър.
2. Махнете предпазната капачка ① от mini-USB порта ②.



3. Свържете малкия конектор на кабела към mini-USB порта.
4. Отворете Garmin Connect (www.garminconnect.com), или стартирайте Garmin Training Center.
5. Следвайте инструкциите, включени към софтуера.

Следване на курс от Интернет



1. Свържете Edge към компютъра.
2. Отидете на www.garminconnect.com, и потърсете маршрут.
3. Натиснете **Send to Device**.
4. Откачете Edge, и го включете.
5. Изберете **MENU > Courses**.
6. Изберете курс > **Go**.

Локации

Можете да записвате и съхранявате локации в устройството.

Записване на локация

Можете да запишете мястото на което се намирате Преди да запазите локация, трябва да локализирате спътникови сигнали (стр. 5).

1. От картата, изберете .
2. Изберете иконата за позиция .
Иконата за позиция показва вашето място на картата.
3. Изберете **Save**, или **Save and Edit**.

Персонализиране на полетата за данни

Можете да персонализирате полетата с данни на пет страници с таймер, картата, и страницата за височина. Тук, инструкциите показват как да персонализирате страницата с таймер за тренировки.

1. Изберете **MENU** >  > **Bike Settings** > **Training Pages** > **Timer Pages** > **Workout Timer**.

2. Изберете **Enabled**.
3. Използвайте + и - за да изберете броя на полетата, които искате да виждате на страницата.
4. Изберете .
5. Изберете поле с данни за да го промените.
За пълен списък на възможните полета с данни, вижте Ръководство на *Edge 800*.

Измерване на температурата с Edge

Можете да настроите Edge да показва температурата в някое от полетата за данни.

БЕЛЕЖКА: Edge може да отчита температура, по-висока от реалната, ако е поставен под директна слънчева светлина, ако е в ръката ви, или ако се зарежда то външна батерия. Също така Edge отчита със закъснение температурните промени.

Отстраняване на повреди

Рестартиране на устройството

Ако бутоните или екранът не реагират, може да се наложи да рестартирате устройството.

Задръжте  за 10 секунди.

Това не изтрива записаните данни и настройки.

Изчистване на потребителските данни

БЕЛЕЖКА: Тази стъпка изтрива цялата потребителска информация, но не изтрива историята.

1. Изключете устройството.
2. Поставете пръста си в горния ляв ъгъл на екрана.
3. Докато държите пръста си на екрана, включете устройството.
4. Изберете **Yes**.

Заклучване на екрана

Можете да заключите екрана за да избегнете случайно натискане.

1. Натиснете .

Появява се страницата със статуса.

2. Изберете **Lock**.

Трениране с динамометър

- Вижте Потребителското Ръководство на *Edge 800* за повече информация.
- Посетете www.garmin.com/intosports за списък на други ANT+ сензори, съвместими с *Edge*.

Потребителско ръководство

Ръководство в устройството

1. Свържете устройството към компютъра с USB кабела (стр. 10).
2. Отворете папката на устройството “Garmin”.

3. Отворете папка **Garmin\ Documents**.
4. Стартирайте файла **START HERE.html**.

Ръководството от Интернет

1. Отидете на www.garmin.com/intosports.
2. Изберете вашия продукт.
3. Натиснете **Manuals**.

Опционални аксесоари

Отидете на <http://buy.garmin.com>, или се свържете с вашия Garmin дилър за информация относно допълнителни аксесоари.

Регистриране на устройството

Помогнете ни да подобрим нашата поддръжка, като направите онлайн регистрацията си днес.

- Отидете на <http://my.garmin.com>.
- Пазете касовата бележка или ксерокопие на сигурно място.

Връзка с Garmin поддръжка

Можете да се свържете с продуктовата поддръжка на Garmin ако имате въпроси, свързани с този продукт.

- В САЩ, отидете на www.garmin.com/support, или се свържете с Garmin САЩ по телефона на (913) 397.8200 или (800) 800.1020.
- В Обединеното кралство, се свържете с Garmin (Europe) Ltd. по телефона на 0808 2380000.
- В Европа, отидете на www.garmin.com/support и натиснете на **Contact Support** за информация относно поддръжка във вашата страна, или се свържете с Garmin (Europe) Ltd. по телефона на +44 (0) 870.8501241.

Тази преведена версия на ръководството на Edge 800 (Garmin продуктов код 190-01267-01, редакция В) е осигурена за ваше удобство. При необходимост, потърсете най-новата версия на ръководството за Edge 800.

GARMIN НЕ ОТГОВАРЯ ЗА ТОЧНОСТТА НА ТОЗИ БЪЛГАРСКИ ПРЕВОД НА РЪКОВОДСТВОТО И НЕ НОСИ ОТГОВОРНОСТ ЗА ИЗПОЛЗВАНЕТО МУ

За най новите безплатни ъпдейти на софтуера (без картите) през живота на вашите Garmin продукти, посетете на Garmin на www.garmin.com.

**GARMIN®**



© 2010–2011 Garmin Ltd. или филиалите му

Garmin International, Inc.
1200 East 151st Street, Olathe, Kansas 66062, USA

Garmin (Europe) Ltd.
Liberty House, Hounsdown Business Park, Southampton, Hampshire, SO40 9LR UK

Garmin Corporation
No. 68, Jangshu 2nd Road, Sijhih, Taipei County, Taiwan